

JFA パーモントカップ第35回全日本U-12フットサル選手権大会新潟県大会 予選リーグ

(期日:2025/3/1 会場:かきざきドーム)

I	長岡JYFC U-12	水原サッカー少年団	アルビレックス新潟U-12	エル・オウロUK	勝ち	負け	分け	勝ち点	得点	失点	得失点差	順位
1(長岡1位) 長岡JYFC U-12		○ 5 (4-1 / 1-2) 3	△ 3 (2-0 / 1-3) 3	○ 2 (1-0 / 1-0) 0	2	0	1	7	10	6	4	1
2(下越2位) 水原サッカー少年団	× 3 (1-4 / 2-1) 5		× 2 (2-2 / 0-4) 6	○ 2 (1-0 / 1-1) 1	1	2	0	3	7	12	-5	3
3(新潟中2位) アルビレックス新潟U-12	△ 3 (0-2 / 3-1) 3	○ 6 (2-2 / 4-0) 2		× 3 (2-2 / 1-3) 5	1	1	1	4	12	10	2	2
4(魚柏1位) エル・オウロUK	× 0 (0-1 / 0-1) 2	× 1 (0-1 / 1-1) 2	○ 5 (2-2 / 3-1) 3		1	2	0	3	6	7	-1	4

II	FCシバタジュニア	東中野山SSS	くびき野FCジュニア	レジェンダ新潟FC	勝ち	負け	分け	勝ち点	得点	失点	得失点差	順位
5(下越1位) FCシバタジュニア		○ 3 (3-0 / 0-0) 0	○ 5 (1-0 / 4-2) 2	△ 4 (4-1 / 0-3) 4	2	0	1	7	12	6	6	1
6(新潟東2位) 東中野山SSS	× 0 (0-3 / 0-0) 3		× 2 (1-4 / 1-2) 6	× 3 (1-3 / 2-2) 5	0	3	0	0	5	14	-9	4
7(上越2位) くびき野FCジュニア	× 2 (0-1 / 2-4) 5	○ 6 (4-1 / 2-1) 2		× 2 (0-1 / 2-2) 3	1	2	0	3	10	10	0	3
8(新潟西1位) レジェンダ新潟FC	△ 4 (1-4 / 3-0) 4	○ 5 (3-1 / 2-2) 3	○ 3 (1-0 / 2-2) 2		2	0	1	7	12	9	3	2

III	F.THREE U-12	ReiZ長岡FC	JDリーム三条	春日サッカースポーツ少年団	勝ち	負け	分け	勝ち点	得点	失点	得失点差	順位
9(新潟中1位) F.THREE U-12		○ 2 (1-0 / 1-1) 1	○ 9 (4-0 / 5-0) 0	○ 2 (2-0 / 0-0) 0	3	0	0	9	13	1	12	1
10(長岡2位) ReiZ長岡FC	× 1 (0-1 / 1-1) 2		○ 4 (2-0 / 2-0) 0	○ 4 (0-1 / 4-2) 3	2	1	0	6	9	5	4	2
11(県央2位) JDリーム三条	× 0 (0-4 / 0-5) 9	× 0 (0-2 / 0-2) 4		× 1 (1-2 / 0-3) 5	0	3	0	0	1	18	-17	4
12(上越1位) 春日サッカースポーツ少年団	× 0 (0-2 / 0-0) 2	× 3 (1-0 / 2-4) 4	○ 5 (2-1 / 3-0) 1		1	2	0	3	8	7	1	3

IV	ジェス新潟東SC	ラ・プラタUK	内野ジュニアサッカークラブ	加茂南蒲SCクラージュ	勝ち	負け	分け	勝ち点	得点	失点	得失点差	順位
13(新潟東1位) ジェス新潟東SC		○ 2 (2-1 / 0-0) 1	○ 8 (3-1 / 5-2) 3	× 1 (0-2 / 1-0) 2	2	1	0	6	11	6	5	2
14(魚柏2位) ラ・プラタUK	× 1 (1-2 / 0-0) 2		○ 6 (3-0 / 3-2) 2	○ 6 (2-2 / 4-0) 2	2	1	0	6	13	6	7	1
15(新潟西2位) 内野ジュニアサッカークラブ	× 3 (1-3 / 2-5) 8	× 2 (0-3 / 2-3) 6		× 2 (0-1 / 2-3) 4	0	3	0	0	7	18	-11	4
16(県央1位) 加茂南蒲SCクラージュ	○ 2 (2-0 / 0-1) 1	× 2 (2-2 / 0-4) 6	○ 4 (1-0 / 3-2) 2		2	1	0	6	8	9	-1	3

JFA パーモントカップ第35回全日本U-12フットサル選手権大会新潟県大会 決勝トーナメント

(期日:2025/3/2 会場:かきざきドーム)

優勝

準優勝

第3位

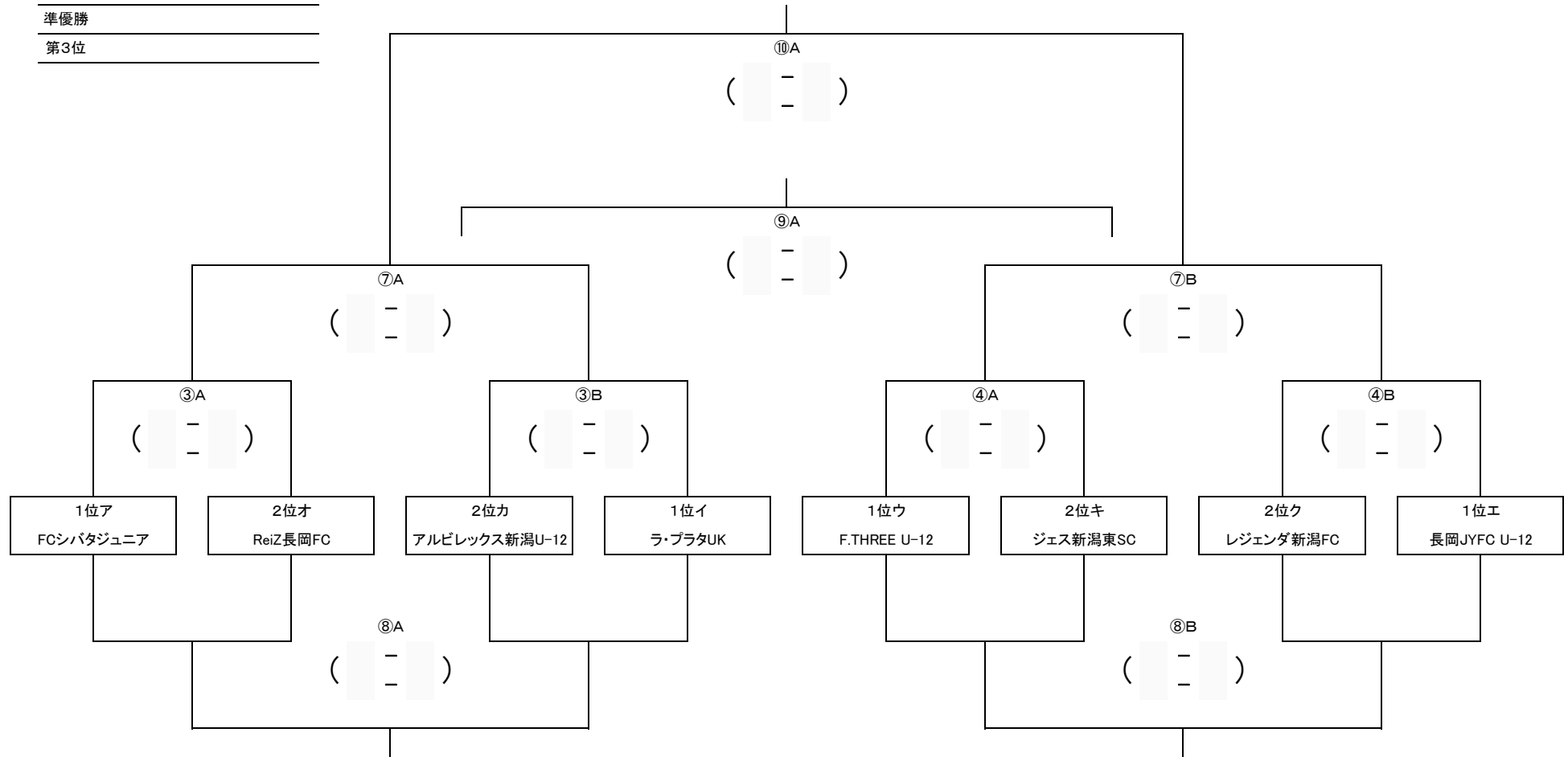

JFA パーモントカップ第35回全日本U-12フットサル選手権大会新潟県大会 フレンドリートーナメント

(期日:2025/3/2 会場:かきざきドーム)

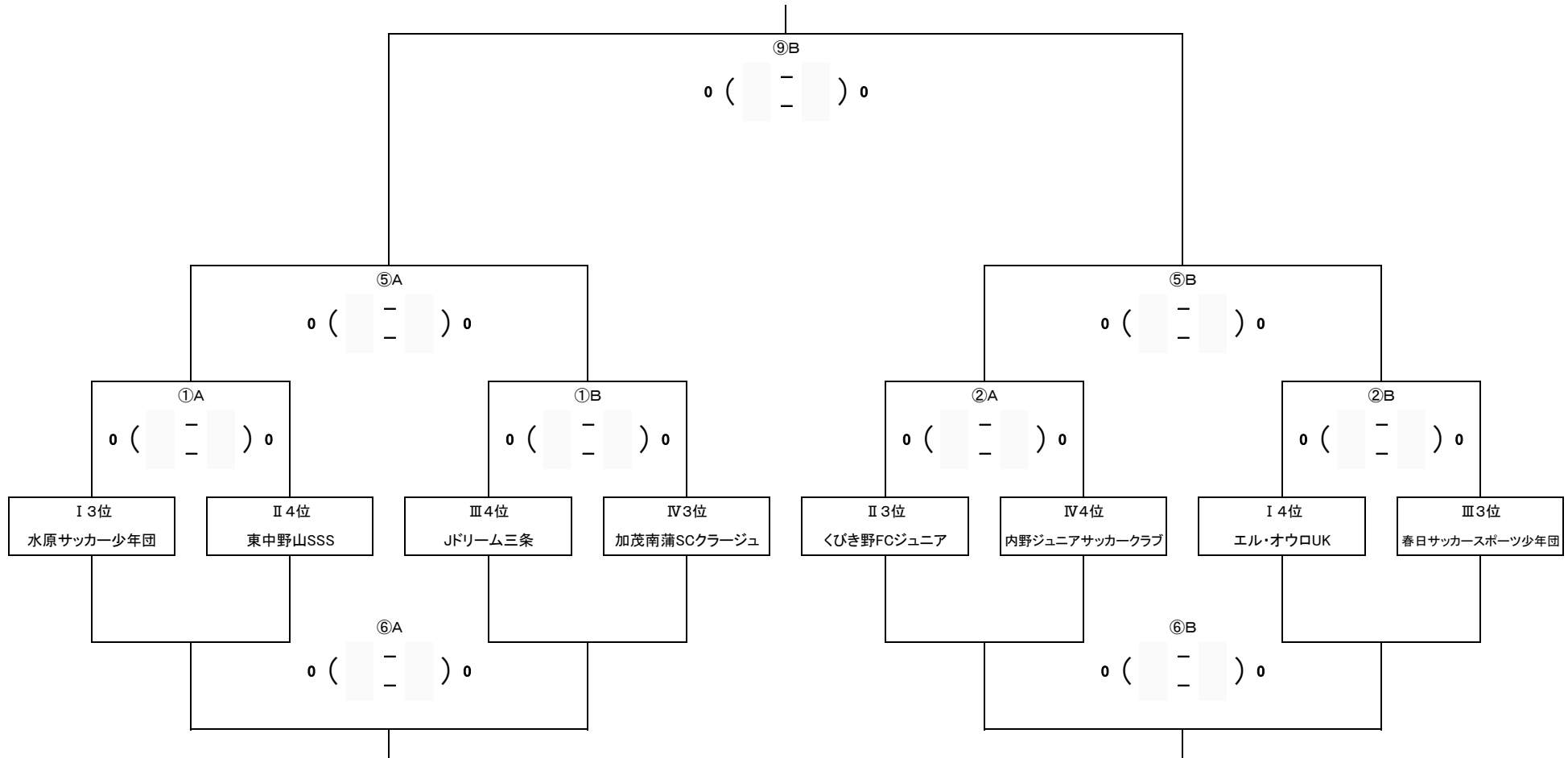

対戦・審判割り当て

順位トーナメント(2日目)

		Aコート対戦カード (主審・第2審判)	Bコート対戦カード (主審・第2審判)
①	9:15	水原サッカー少年団 - 東中野山SSS (くびき野FCジュニア - 内野ジュニアサッカークラブ)	JDリーム三条 - 加茂南蒲SCクラージュ (エル・オウロUK - 春日サッカースポーツ少年団)
②	10:00	くびき野FCジュニア - 内野ジュニアサッカークラブ (水原サッカー少年団 - 東中野山SSS)	エル・オウロUK - 春日サッカースポーツ少年団 (JDリーム三条 - 加茂南蒲SCクラージュ)
③	10:45	FCシバタジュニア - ReiZ長岡FCFC (大会本部)	アルビレックス新潟U-12 - ラ・プラタUK (大会本部)
④	11:30	F.THREE U-12 - ジェス新潟東SC (大会本部)	レジェンダ新潟FC - 長岡JYFC U-12 (大会本部)
⑤	12:15	①A勝 - ①B勝 (①A負 - ①B負)	②A勝 - ②B勝 (②A負 - ②B負)
⑥	13:00	①A負 - ①B負 (①A勝 - ①B勝)	②A負 - ②B負 (②A勝 - ②B勝)
⑦	13:45	③A勝 - ③B勝 (大会本部)	④A勝 - ④B勝 (大会本部)
⑧	14:30	③A負 - ③B負 (③A勝 - ③B勝)	④A負 - ④B負 (④A勝 - ④B勝)
⑨	15:15	⑦A負 - ⑦B負 (大会本部)	⑤A勝 - ⑤B勝 (⑧A負 - ⑧B負)
⑩	16:00	⑦A勝 - ⑦B勝 (大会本部)	
	16:45	閉 会 式	